

Guter Kaffee – gute Luft

Kaffee Partner in Osnabrück



Im Kaffee Partner Neubau ist das Wohlfühlen bei der Arbeit gelebte Unternehmenskultur. Die stimulierende Arbeitsatmosphäre wird im Kundenservice durch eine NanoFog Luftbefeuchtung unterstützt.

Der avantgardistische, mehrstöckig terrassenförmig angelegte Verwaltungsbau fällt bereits von Weitem auf. Auf 5.000 m² Fläche bietet das Gebäude für die rund 400 Mitarbeiter eine helle, transparente Raumgestaltung, geprägt durch warme Farben, weiche Formen, individuelle Beleuchtung und optimale Akustik. „Unsere Mitarbeiter sollen sich wohlfühlen und dieses Gefühl auf unsere Kunden übertragen. Schließlich verkaufen wir mit unseren Produkten Wohlfühlen am Arbeitsplatz“, bringt Dr. Andreas Ost, Vorstandsvorsitzender der Kaffee Partner Leasing GmbH, die Idee des Neubaus auf den Punkt. Kaffee Partner ist mit fast 40 Jahren Erfahrung das bundesweit führende Unternehmen für die Versorgung mit Kaffee & Co. im Mittelstand.



NanoFog Evolution schützt die Gesundheit und vitalisiert

NanoFog Evolution Luftbefeuchtung

Kaffee Partner in Osnabrück



NanoFog Evolution:
passt in jedes Gebäude

Luftbefeuchter schützen

Im Kundenservice beantworten 80 Mitarbeiter und Mitarbeiterinnen telefonisch alle Fragen rund um die auf die individuellen Wünsche der Kunden angepassten Kaffeeautomaten. Kundennähe und Rundum-Service gehören zu den wichtigen Säulen des Unternehmenserfolges. Bei der sprech- und bildschirmintensiven Tätigkeit im Kundenservice sind Stimme und Augen besonders beansprucht. Als präventive Maßnahme zur Gesunderhaltung und zur Schaffung eines vitalisierenden Raumklimas ist auf zwei Etagen ein DRAABE Luftbefeuchtungssystem im Einsatz.



Für Dr. Andreas Ost ist Wohlfühlen bei der Arbeit ein Grundbedürfnis

Gesund durchatmen

Zwölf kleine NanoFog Evolution Luftbefeuchter vernebeln digital gesteuert direkt in den Räumen einen mikrofeinen Sprühnebel. Für den hygienischen und störungsfreien Betrieb wird das Wasser vorher in einer DRAABE Wasseraufbereitung entkeimt und demineralisiert. „Wohlfühlen am Arbeitsplatz ist ein elementares Grundbedürfnis. Durch die Luftbefeuchtung können unsere Mitarbeiter jetzt gesund und erfrischt durchatmen“, fasst Dr. Andreas Ost die Entscheidung für das DRAABE Luftbefeuchtungssystem zusammen.

Nutzen optimaler Luftfeuchte:

- Schutz der Schleimhäute
- geringerer Krankenstand
- mehr Leistungsfähigkeit
- weniger Stimmstörungen
- geringere Staubbelastung
- vitalisierendes Raumklima

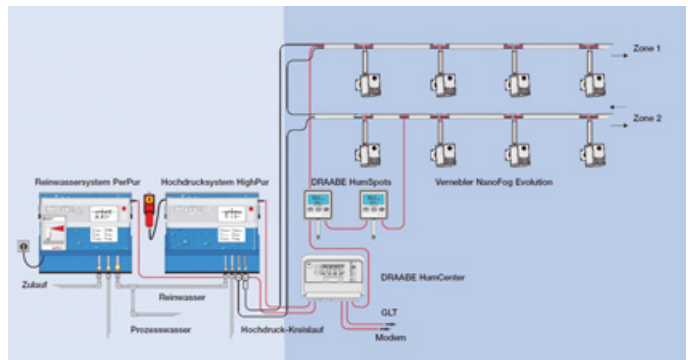

Luftbefeuchtung:	12 Vernebler Typ NanoFog Evolution
Reinwasser-/Hochdruckanlage:	1 Reinwassersystem PerPur 120 1 Hochdrucksystem HighPur 200
Raum:	Kundenservice 2 Teilflächen auf 2 Etagen Raumvolumen gesamt ca. 4000 m ³ Höhe 3,50 m
Feuchtebedarf:	50 % relative Luftfeuchte
Inbetriebnahme:	März 2012

Vorteile DRAABE Full-Service:

- halbjährlicher Container-Austausch
- 100 % Hygiene
- lebenslange Garantie
- automatische Updates
- geringe Investitionskosten
- problemlos erweiterbar

DRAABE
success is in the air

DRAABE Industrietechnik GmbH
Member of the Walter Meier Group
Schnackenburgallee 18
22525 Hamburg
Telefon: +49 40 853277-0
Telefax: +49 40 853277-44
E-Mail: draabe@draabe.de
Internet: www.draabe.de

